

### Het stootvoegloos verwerken van een vuilwerk wand met BIA ECO-blokken

Deze verwerking beschrijft het stootvoegloos verwerken van BIA ECO-blokken in een vuilwerk wand (zowel dragend als niet dragend metselwerk). De blokken zijn te verkrijgen in een muurdikte van 100, 120 en 140mm (16,5 st / m<sup>2</sup>) en zijn spijkerbaar en schroefbaar zonder plug.

Voor deze klus heeft u nodig; Stelprofielen, schoren en blokjes, metseltroffel, speciekuip, metselkoord, waterpas, duimstok, een hamer en spijkers, een potlood en een steenschaar of sabel.

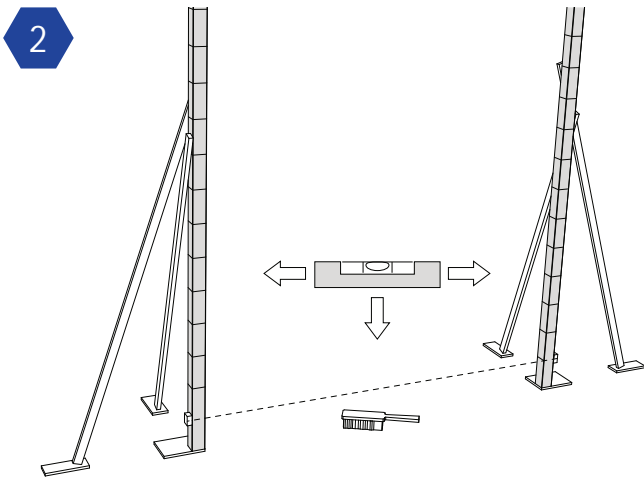
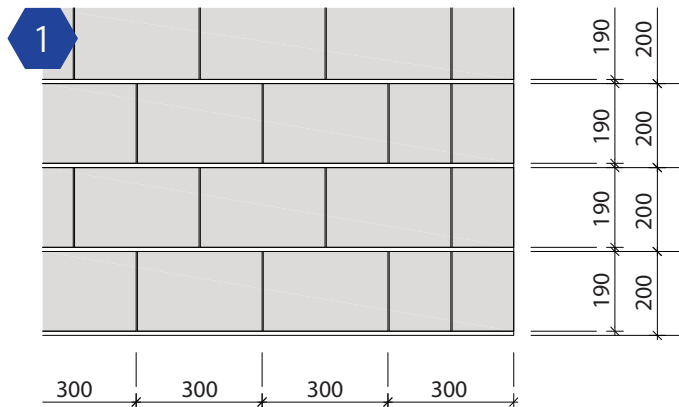

Stel de profielen in alle richtingen waterpas en zorg voor een vlakke en stofvrije ondergrond.

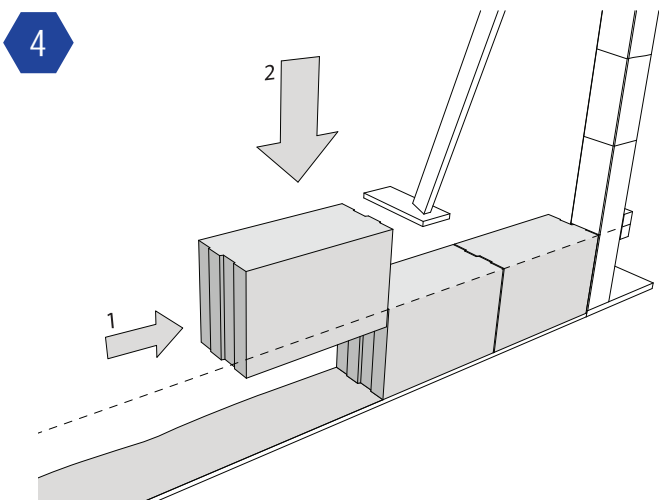

Zet de eerste laag BIA ECO-blokken vertikaal in de specie. Er wordt **stootvoegloos** gemetseld. Zet eerst het blok tegen de naastliggende (1) en laat het blok dan zakken in het speciebed (2).

De lagenmaat van het systeem is 200 mm. Er wordt **stootvoegloos** gemetseld. Hou de muurdikte aan als minimale overlap in het verband.

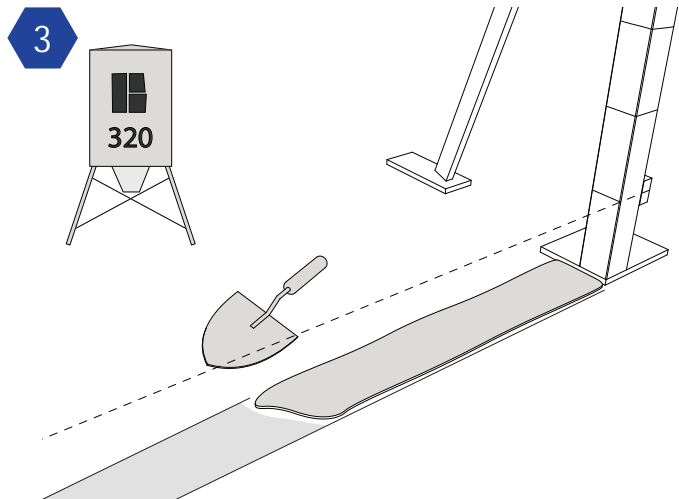

Leg bij niet-dragend metselwerk eerst een strook sterke folie (i.v.m. vervorming). Leg de eerste laag specie in de lengterichting van de wand. Gebruik hiervoor een standaard prefab mortel.

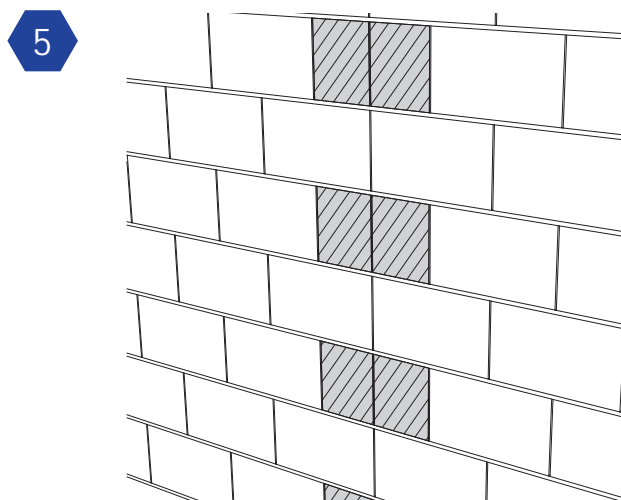

Pas bij een dilatatie om de laag 2 halve blokken toe. Zo ontstaat een dilatatievoeg, die in de andere lagen door de stootvoeg loopt. Dilataties uitvoeren in overeenstemming met het dilatatieadvies.

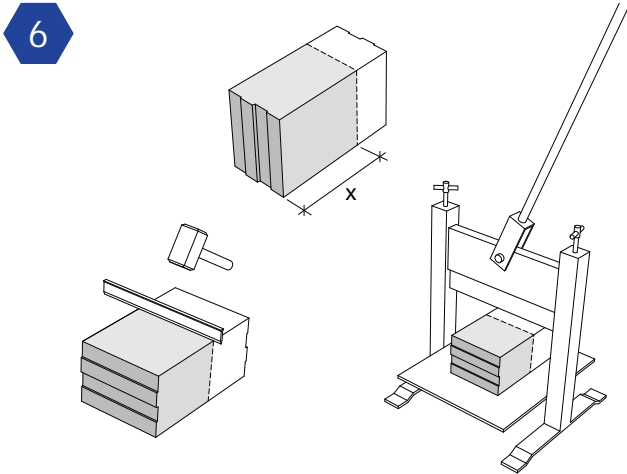

Knip eventuele pasblokken op maat met een steenschaar of sabel en hamer.

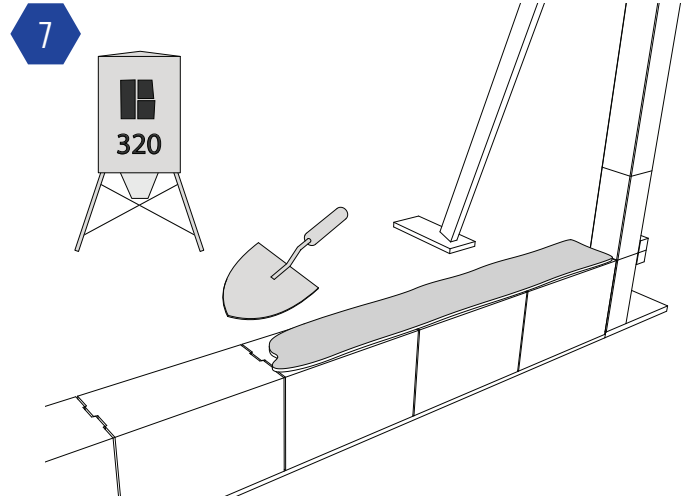

Leg een tweede laag specie op de eerste laag BIA ECO-blokken.

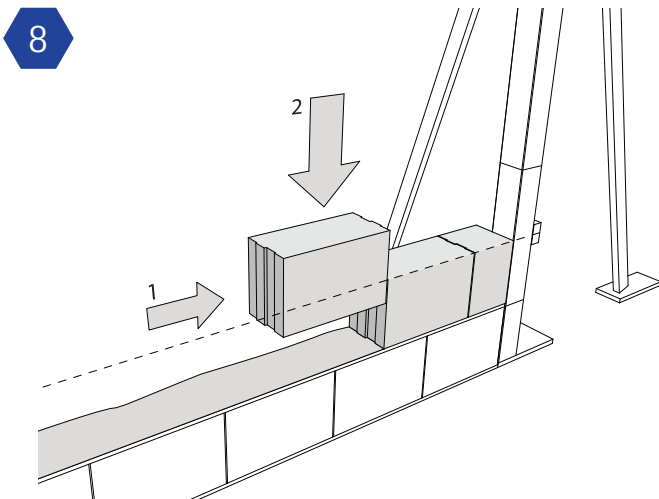

Zet ook de tweede laag BIA ECO-blokken verticaal in de specie. Er wordt **stootvoegloos** gemetseld. Zet eerst het blok tegen de naastliggende (1) en laat het blok dan zakken in het speciebed (2).

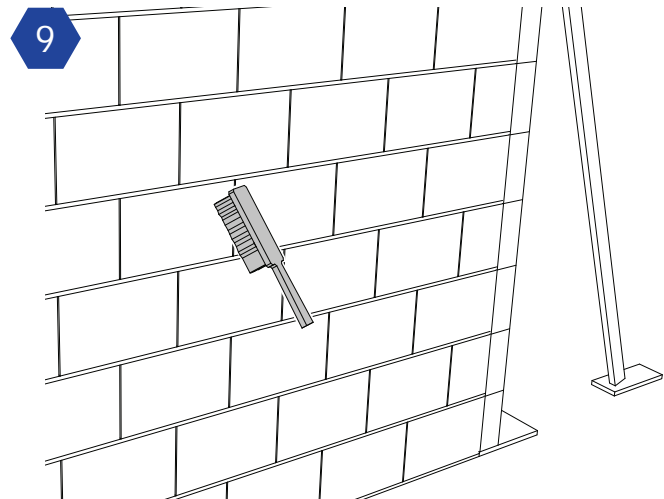

Laat de mortel licht opdrogen en borstel de vuilwerk wand af om overtollige specieresten te verwijderen.

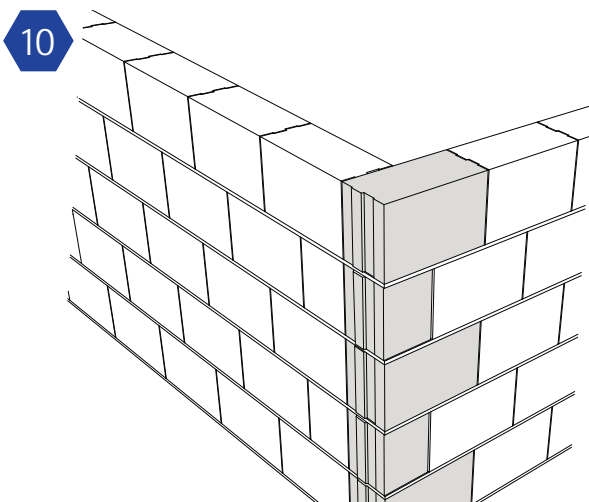

De hoeken dienen met een verticale dilatatievoeg uitgevoerd te worden.

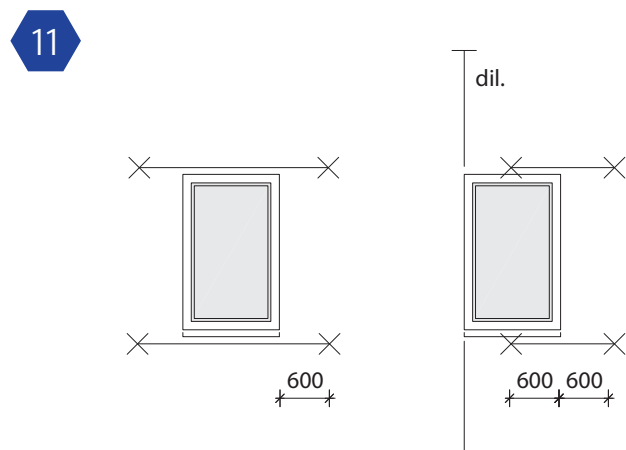

Breng bij openingen in de wand metselwerkwapening (Murfor) aan volgens bovenstaand schema. Zorg voor een overlap van 600mm.